

9156

FESTSTEHEND
DEAD

- Zum Einsatz im Reitstock
- Im Lieferumfang ist das passende Drehfutter nicht enthalten
- Can replace typical center in machine tailstock
- Lathe chuck not included, please choose one of our suitable options

Artikel Nr.	Typ	W*	MK-Aufnahme Morse Taper	D1	D2	D3	D4	D5	L1	L2	L3	L4	L5	M	n	kg
Code No.	Type															
359156000300	9156-80-2	80	2	56	67	82	6,4	11	89	25,0	16	2,5	7	M6	3	0,7
359156010500	9156-80-3	80	3	56	67	82	6,4	11	102	21,0	16	2,5	7	M6	3	0,8
359156040000	9156-100-2	100	2	70	83	102	8,4	14	89	25,0	16	2,5	9	M8	3	1,1
359156050200	9156-100-3	100	3	70	83	102	8,4	14	102	21,0	16	2,5	9	M8	3	1,2
359156070600	9156-100-5	100	5	70	83	102	-	-	153	23,5	17	2,5	-	M8	3	2,3
359156090000	9156-125-3	125	3	95	108	127	8,4	14	116	35,0	26	3,5	9	M8	3	2,6
359156100400	9156-125-4	125	4	95	108	127	8,4	14	135	32,5	26	3,5	9	M8	3	2,8
359156110600	9156-125-5	125	5	95	108	127	8,4	14	162	32,5	26	3,5	9	M8	3	3,6
359156120800	9156-160-3	160	3	125	140	162	10,5	17	116	35,0	26	3,5	11	M10	3	4,1
359156130000	9156-160-4	160	4	125	140	162	10,5	17	135	32,5	26	3,5	11	M10	3	4,3
359156140100	9156-160-5	160	5	125	140	162	10,5	17	162	32,5	26	3,5	11	M10	3	5,1
359156004400	9156-200-5	200	5	160	176	200	10,5	18	193	63,5	26	3,5	11	M10	3	8,2
359156160500	9156-200-6	200	6	160	176	200	10,5	18	216	34,0	26	3,5	11	M10	3	9,7
359156170700	9156-250-5	250	5	200	224	250	13,5	20	163	34,5	28	3,5	13	M12	6	10,8
359156180900	9156-250-6	250	6	200	224	250	13,5	20	218	36,0	28	3,5	13	M12	6	13,7

W - Drehfutterdurchmesser • Chuck diameter

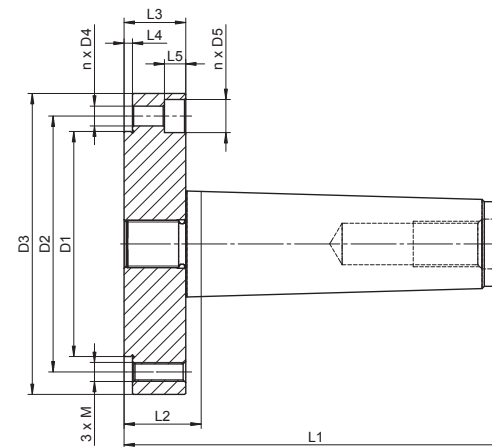

Wählen Sie das passende Drehfutter
Please choose your requested chuck

3-Backen 3-Jaw	Typ Type	Seite Page
	Typ 3574	Seite 28
	Typ 3575	Seite 28
	Typ 3274	Seite 29
	Typ 3275	Seite 29
4-Backen 4-Jaw	Typ Type	Seite Page
	Typ 3774	Seite 38
	Typ 3775	Seite 38
	Typ 3674	Seite 41
	Typ 3675	Seite 41

9157

MITLAUFEND
ROTATING

- Zum Einsatz im Reitstock
- Im Lieferumfang ist das passende Drehfutter nicht enthalten
- Can replace typical center in machine tailstock
- Lathe chuck not included, please choose one of our suitable options

Artikel Nr.	Typ	W*	MK-Aufnahme Morse Taper	D1	D2	D3	B	L1	L2	L3	L4	M	kg
Code No.	Type												
359157111700	9157-80-2	80	2	56	67	78	-	119,0	55,0	50,0	2,5	M6	1,4
359157110400	9157-80-3	80	3	56	67	78	-	136,0	52,5	50,0	2,5	M6	1,5
359157131000	9157-100-3	100	3	70	83	98	-	157,0	76,0	71,0	2,5	M8	3,4
359157130800	9157-100-4	100	4	70	83	98	-	178,0	75,5	71,0	2,5	M8	3,8
359157150100	9157-125-4	125	4	95	108	123	-	182,5	80,0	73,5	3,5	M8	5,8
359157160300	9157-125-5	125	5	95	108	123	-	209,5	80,0	73,5	3,5	M8	3,6
359157191100	9157-160-4	160	4	125	140	160	110	186,0	83,5	77,0	3,5	M10	6,6
359157190900	9157-160-5	160	5	125	140	160	110	213,0	83,5	77,0	3,5	M10	7,5
359157141200	9157-200-5	200	5	160	176	200	130	213,0	83,5	77,0	3,5	M10	10,0
359157142500	9157-200-6	200	6	160	176	200	160	289,0	107,0	98,0	3,5	M10	18,3
359157171800	9157-250-5	250	5	200	224	250	130	213,0	83,5	77,0	4,5	M12	13,7
359157170500	9157-250-6	250	6	200	224	250	160	289,0	107,0	98,0	4,5	M12	22,5

W - Drehfutterdurchmesser • Chuck diameter

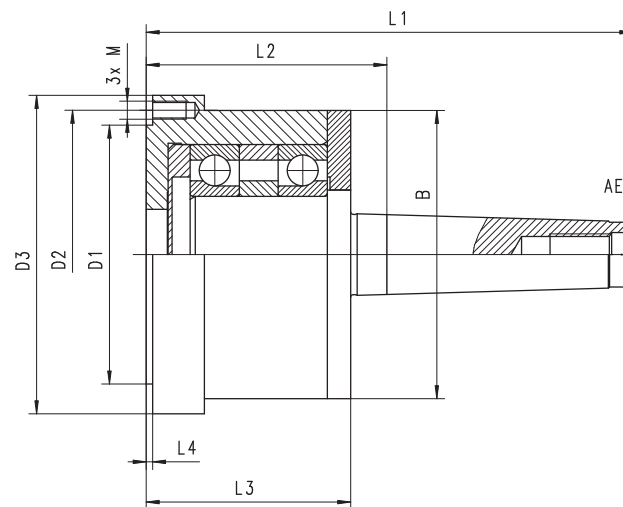

Wählen Sie das passende Drehfutter
Please choose your requested chuck

3-Backen 3-Jaw	Typ Type	Seite Page
	Typ 3574	Seite 28
	Typ 3575	Seite 28
	Typ 3274	Seite 29
	Typ 3275	Seite 29
4-Backen 4-Jaw	Typ Type	Seite Page
	Typ 3774	Seite 38
	Typ 3775	Seite 38
	Typ 3674	Seite 39
	Typ 3675	Seite 39